

# Ensemble

User Manual



 **Avantree®**

Model No.: BTHT-5150P

# 目次

箱の内容	80
製品概要	81
各部名称	81
ボタン	82
LEDインジケーター	83
テレビ視聴に使用する	84
送信機をテレビに接続する	84
ヘッドホンを送信機に接続する	86
テレビを設定する(光デジタル接続のみ)	87
アドバンスド機能	88
2台目のヘッドホンを追加する	88
スマホ・タブレットでヘッドホンを使う	89
ヘッドホンの充電	90
製品仕様	91
FAQ よくあるご質問 (FAQ)	92
お問い合わせ	95

## 箱の内容

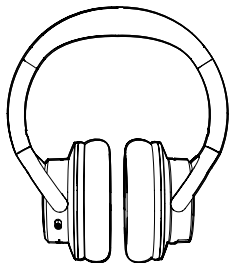

ヘッドホン

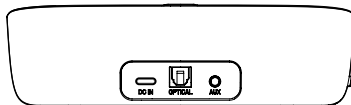

送信機/充電ドック

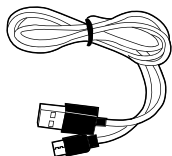

送信機用電源  
ケーブル

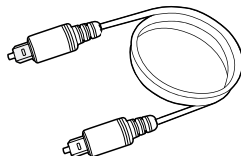

光デジタル  
音声ケーブル

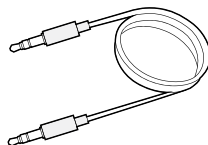

3.5mm AUX  
オーディオケーブル

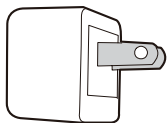

USB充電器

Ensembleのアクセサリーの閲覧・購入は、  
[avantree.com/ensemble/accessories](https://avantree.com/ensemble/accessories)をご覧ください。



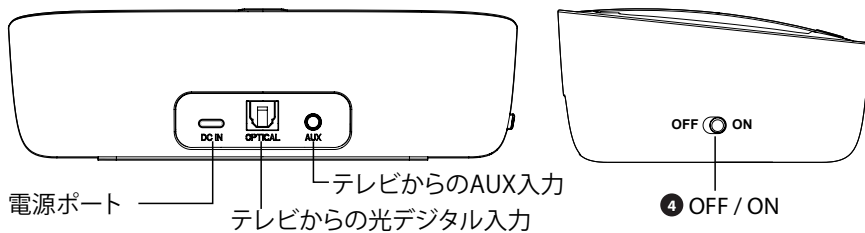
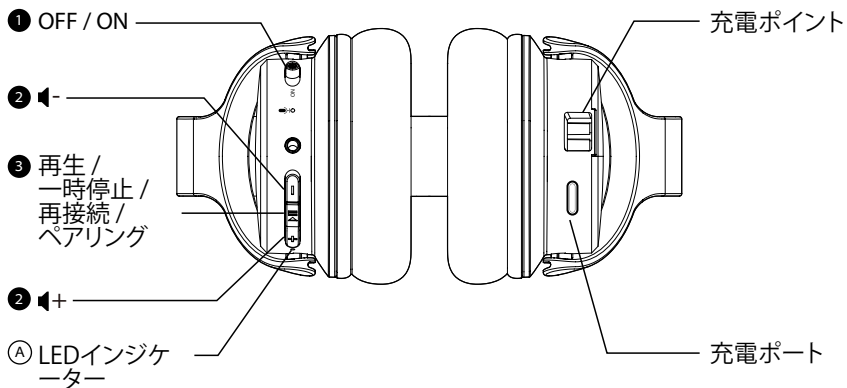

# 製品概要

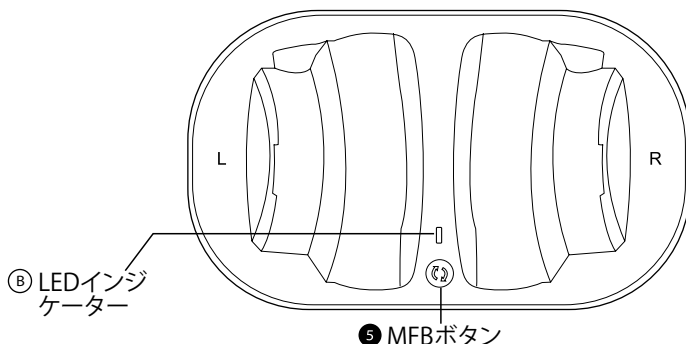
## 各部名称





## ボタン

No.	ボタン	操作方法
①	ON  OFF	「ON / OFF」の位置に合わせると、ヘッドホンがオン/オフになります
②	+ / -	1回押すか長押しして音量を調節します
③		ヘッドホンが送信機との自動接続に失敗した場合、1回押しして再接続を有効にします
		5秒間長押しすると、ヘッドホンがペアリングモードになります
		1回押すと、音声を再生/一時停止します (スマホ/タブレット単体で使用する場合)
④	OFF  ON	「ON / OFF」の位置に合わせると、送信機がオン/オフになります
⑤		5秒間長押しすると、送信機がペアリングモードになります

## LEDインジケータ

No.	インジケータ	ステータス
A	青色点滅	電源オン
	青色点灯	接続済み
	赤・青の点滅	ペアリングモード
	赤色点滅	バッテリー残量低下
	赤色点灯	充電中
	消灯	充電完了
B	青色点滅	電源オン
	青色点灯	接続済み
	赤・青の点滅	ペアリングモード
	赤色点灯	充電中
	消灯	充電完了

# テレビ視聴に使用する

## 送信機をテレビに接続する

送信機を機能させるには、電源に接続する必要があります。付属のUSBアダプターと電源ケーブルを使って、近くのコンセントに接続します。

テレビの音声出力端子に接続する場合、光デジタル、3.5mm AUX、RCAアダプターの3種類から1つを選んで接続することができます。

### オプション1 光デジタル端子(推奨)

付属の光デジタル音声ケーブルをテレビの「光デジタル出力(OPTICAL)」端子に差し込み、もう一方の端を送信機の光デジタル出力端子に差し込みます。

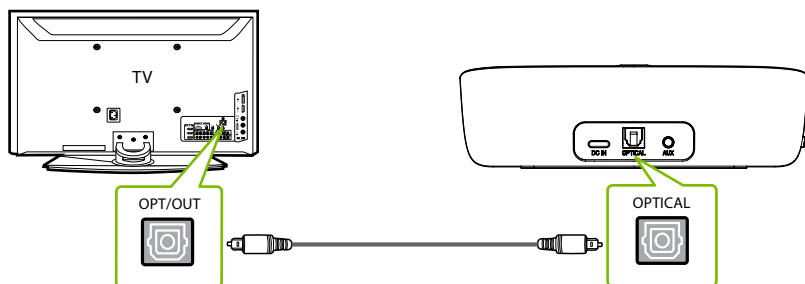

注意: ほとんどのテレビは、1つのデジタル出力にしか対応していません。そのため、テレビのHDMI ARC端子が使用されている場合は、光デジタル端子が無効になります。その場合は、HDMI ARCを外すか、RCA/AUXで送信機を接続してください。

**オプション2** 3.5mm AUX端子

付属の3.5mm AUXオーディオケーブルをテレビの3.5mm AUX出力端子に差し込み、もう一方の端を送信機の3.5mm AUX端子に差し込みます。

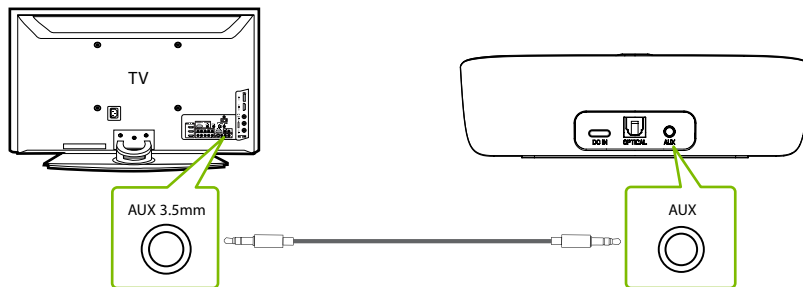
**オプション3** RCA端子

RCAアダプター（別売り）をAUX 3.5 mm オーディオ ケーブルに接続します。

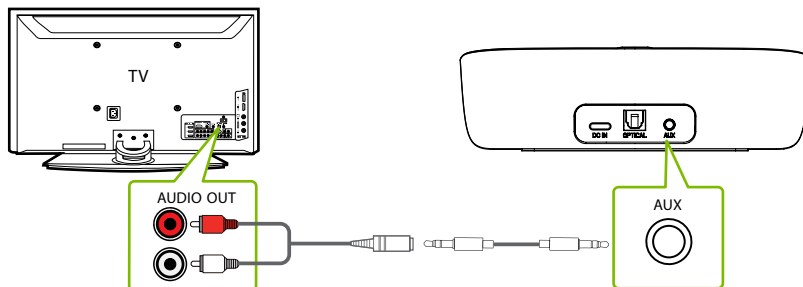



## ヘッドホンを送信機に接続する

### ステップ 1

ヘッドホンのON/OFFスイッチをONにスライドさせると、LEDインジケーターが青く点滅します。

### ステップ 2

送信機はデフォルトでONになっていますが、ONになっていない場合は、送信機のON/OFFスイッチをONにスライドさせると、LEDインジケーターが青色に点滅します。

### ステップ 3

ヘッドホンと送信機を近づけると、3～5秒以内に接続され、ヘッドホンと送信機のインジケーターが青色に点灯します。

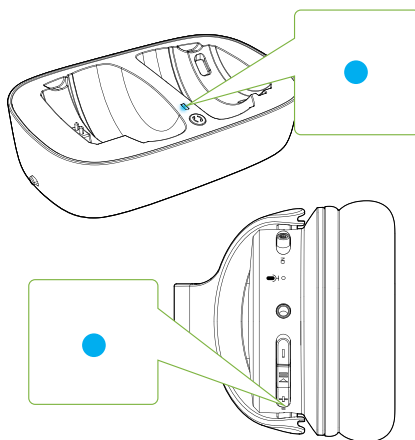

## テレビを設定する(光デジタル接続のみ)

「光デジタル出力」端子でテレビに接続した場合、音声を受信する前にテレビの設定が必要です。

### ステップ 1

テレビのリモコンで「設定」ボタンを押し、設定メニュー内の「音声」タブに移動します(テレビのブランドによって、設定名称が異なる場合があります)。

### ステップ 2

「音声出力」に進み、「光デジタル出力 / デジタル出力」を選択します。多くのテレビでは自動的に行われますので、必要に応じてこの手順をスキップしてください。

### ステップ 3

音声出力形式を「PCM / ステレオ」ONまたは「ドルビー」OFFに設定します。

これらの設定が見つからない場合は、以下のテレビのブランドのQRコードをスキャンするか、[avantree.com/ensemble/tv-audio-settings](http://avantree.com/ensemble/tv-audio-settings) でより詳しいガイドをご覧ください。



LG



SONY



SAMSUNG

注意1: 一部のスマートテレビでは、システムアップグレード後に自動でリセットされます。音声出力/入力フォーマットがAUTOやドルビーではなく、PCMであることを確認してください。

注意2: NetflixやAmazonプライムの視聴中は、PCMに変更する前に、まず映画を開始する必要がある場合があります。

## アドバンスド機能

### 2台目のヘッドホンを追加する

低レイテンシを維持したまま、2台目のEnsembleヘッドホン（AS50）を設定に追加することが可能です。

#### ステップ 1

1台目のEnsembleヘッドホンと送信機が接続されていることを確認します。

#### ステップ 2

送信機で、LEDインジケーターが赤と青に点滅するまで  ボタンを長押しします。

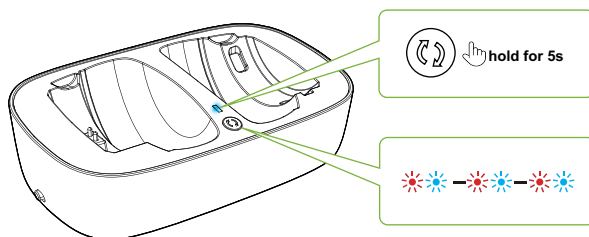

#### ステップ 3

2台目のAS50ヘッドホンの電源を入れ、LEDインジケーターが赤と青に点滅するまで  ボタンを長押しします。

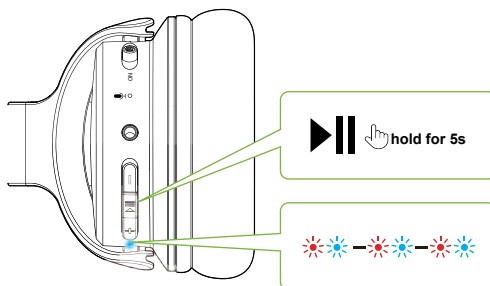

## ステップ 4

接続すると、ヘッドホンと送信機のLEDインジケーターが青く点灯します。

2回目以降に使用する場合は、まず1台目のEnsembleヘッドホンの電源をONにします。1台目のヘッドホンが送信機に接続されたら、2台目のAS50ヘッドホンの電源を入れ、数秒間待ちます。再接続に失敗した場合は、▶▶ ボタンを1回押して再接続を有効にします。

AS50ヘッドホンのご購入は、QRコードを読み取ってください。



## スマホ・タブレットでヘッドホンを使う

### ステップ 1

送信機の電源をOFFにするか、コンセントを抜きます。

### ステップ 2

ヘッドホンの電源を入れ、LEDインジケーターが赤と青に点滅するまで ▶▶ ボタンを長押しします。

### ステップ 3

音声ソースのBluetoothをONにして、Bluetoothメニューから「Avantree AS50」を選択します。

## ヘッドホンの充電

充電するには、ヘッドホンを充電ドックにセットします。充電ドックのLEDは、充電中は赤色に、充電が完了すると消灯に点灯します。

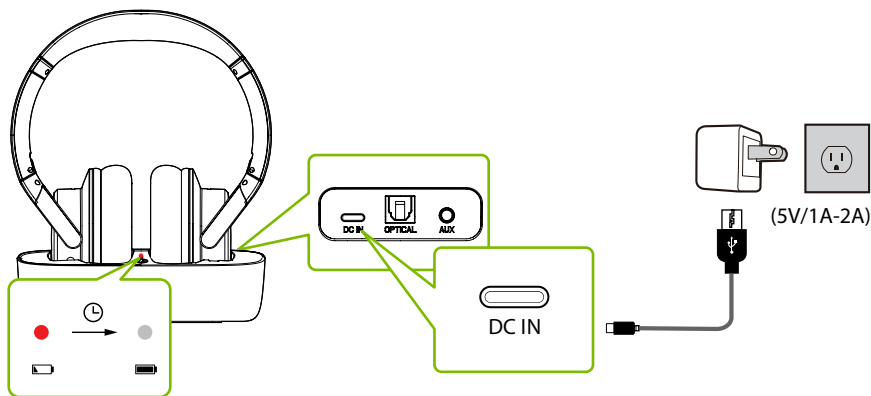

また、充電ケーブルを使用して、ヘッドホンの電源ポートから充電することも可能です。赤色の点灯は充電中であることを示し、消灯するとヘッドホンのバッテリーが完全に充電されたことを示します。通常、フル充電には3時間かかります。

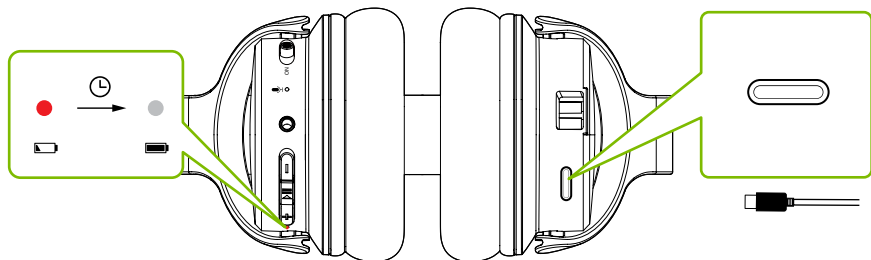

## 製品仕様

### 送信機

Bluetoothのバージョン	V5.0
周波数特性	20Hz - 20KHz
動作範囲	最大100ft / 30m
Bluetoothのプロファイル	HFP v1.7, AVRCP v1.5, A2DP v1.3
対応音声コーデック	aptX-LL, aptX, FastStream, SBC

### ヘッドホン

Bluetoothのバージョン	V5.0
周波数特性 (Hz)	20Hz-20KHz
Bluetoothのプロファイル	HSP v1.2, HFP v1.6, AVRCP v1.0, A2DP v1.0
対応音声コーデック	FastStream, SBC
バッテリー駆動時間	最大35時間
インピーダンス	32Ω
正味重量	234g
イヤーパッド内径サイズ	55±1.5 * 43±1.5 * 15±1.5mm

## FAQ よくあるご質問 (FAQ)

セットアップ時によくある質問を以下にご紹介します。

サムスン/LGのテレビを持っています。ヘッドホンが送信機との再接続に失敗するのはなぜですか？

サムスン/LGのスマートテレビは、Bluetoothデバイスを見つけるとペアリングする傾向があり、Avantreeヘッドホンが送信機に再接続するのをブロックしてしまいます。これを解決するには、以下の手順を試してみてください。

デバイスを拒否する - テレビにポップアップが表示され、デバイスの接続を許可または拒否/ブロックするよう求められた場合、デバイスの接続を拒否/ブロックする必要があります。

デバイスを削除する - デバイスがすでにテレビとペアリングされている場合、テレビの設定でデバイスを削除する必要があります：設定 > 一般 > 外部デバイスマネージャー > デバイス接続 > デバイスリスト > 編集 > すべてのAvantreeデバイスを選択 > 削除

テレビのブランドやモデルによって、ルーティングが異なる場合がありますので、ご注意ください。

テレビの電源を切る - テレビの電源をOFFにするか、コンセントを抜きます（リモコンはテレビの電源を切らず、スタンバイモードにし、テレビがデバイスに接続できるようにします）。

テレビのスピーカーとワイヤレスヘッドホンから同時に音を出せますか？

テレビのスピーカーとヘッドホンの両方から同時に音を出したい場合は、テレビが2つのソースに同時に音を出すことに対応しているかどうかで決まります。送信機とは関係ありません。送信機は、テレビの出力から音を受信し、ワイヤレスヘッドホンやスピーカーにストリーミングします。様々な方法を試してみて、問題ないかどうか確認してみてください。詳しくは、[avantree.com/ensemble/sound](https://avantree.com/ensemble/sound)を参照してください。

Netflix/Amazonプライムの視聴中に音が出ないのはなぜですか？

ヘッドホンが送信機に接続できません。

.....

このような質問への回答やFAQの全一覧については、  
[avantree.com/support/ensemble](https://avantree.com/support/ensemble)をご覧ください。か、当社に直接お問い合わせいただくと、さらに詳しい情報を得ることができます。



# Contact Us



**Support Tickets**    [avantree.com/submit-a-ticket](https://avantree.com/submit-a-ticket)

---



**Support Email**    [support@avantree.com](mailto:support@avantree.com)

---



## Support Numbers

<b>US</b>	+1 800 232 2078	9am-6pm PST	Mon-Fri
<b>CA</b>	+1 800 232 2078	9am-6pm PST	Mon-Fri
<b>UK</b>	+44 208 068 2023	9am-6pm GMT	Mon-Sat
<b>DE</b>	+49 322 2109 7297	11am-9pm CET	Mon-Sat
<b>FR</b>	+33 17 634 0312	11am-9pm CET	Mon-Sat
<b>IT</b>	+39 069 4803 330	9am-6pm CET	Mon-Sat
<b>ES</b>	+34 93 1786 261	9am-6pm CET	Mon-Sat
<b>AU</b>	+61 2 8310 9897	11am-7pm AEST	Mon-Fri

---



**FAQ**    [avantree.com/support/ensemble](https://avantree.com/support/ensemble)

---



**Video Guide**    [avantree.com/ensemble/video](https://avantree.com/ensemble/video)

---



**Product Registration**    See QR code on the product.

Manufacturer:  
Avantronics Limited  
Luohu District, Shenzhen 518000 China  
+ 86 755 8228 5022 support@avantree.com

US Importer:  
Avantree Corporation  
San Jose, California 95119 USA  
+1 800 232 2078 support@avantree.com

UK Importer:  
Avantree Limited  
Watford, WD180 0HQ UK  
+44 20 8068 2023 support@avantree.com



Servicer in Europe:  
Gizmex GmbH,  
Sternstr. 67, 40479 Dusseldorf, Germany  
+49 322 2109 7297 support@avantree.com



Model No.: BTHT-5150  
Dispose of the packaging and this product in accordance with the latest provisions.  
Z-PKOG-HTS150P-V0